

GUARANTEE A WORRY-FREE PRODUCTION



# JDM5 MAX

Пятиосевой полнофункциональный гравировально-фрезерный станок

## Преимущества:

- ✓ Двойное опорное приспособление более стабильное на 90 градусов
- ✓ Цельная конструкция фюзеляжа более стабильна
- ✓ Резка квадратным диском экономит материал
- ✓ Конструкция фюзеляжа не деформируется в течение десяти лет
- ✓ Ось В может достигать 45 градусов
- ✓ Разрезать до 8 мостов за один раз
- ✓ Автоматическая смена инструмента
- ✓ Международный стандарт Meehanite Cast Iron
- ✓ Точность и мощность

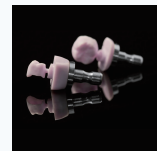
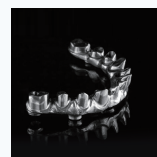

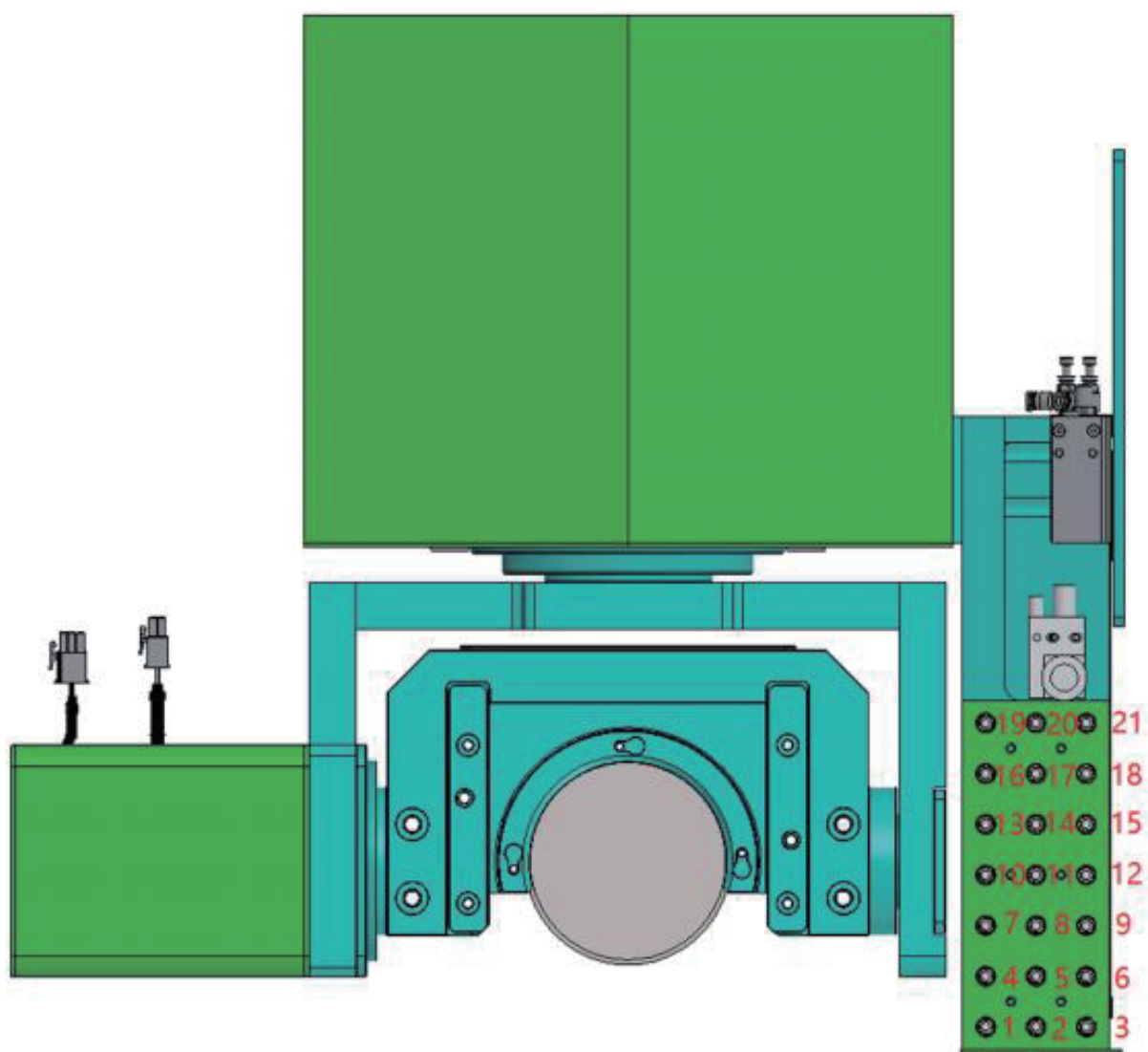



# JDM5 MAX Описание внешней конструкции

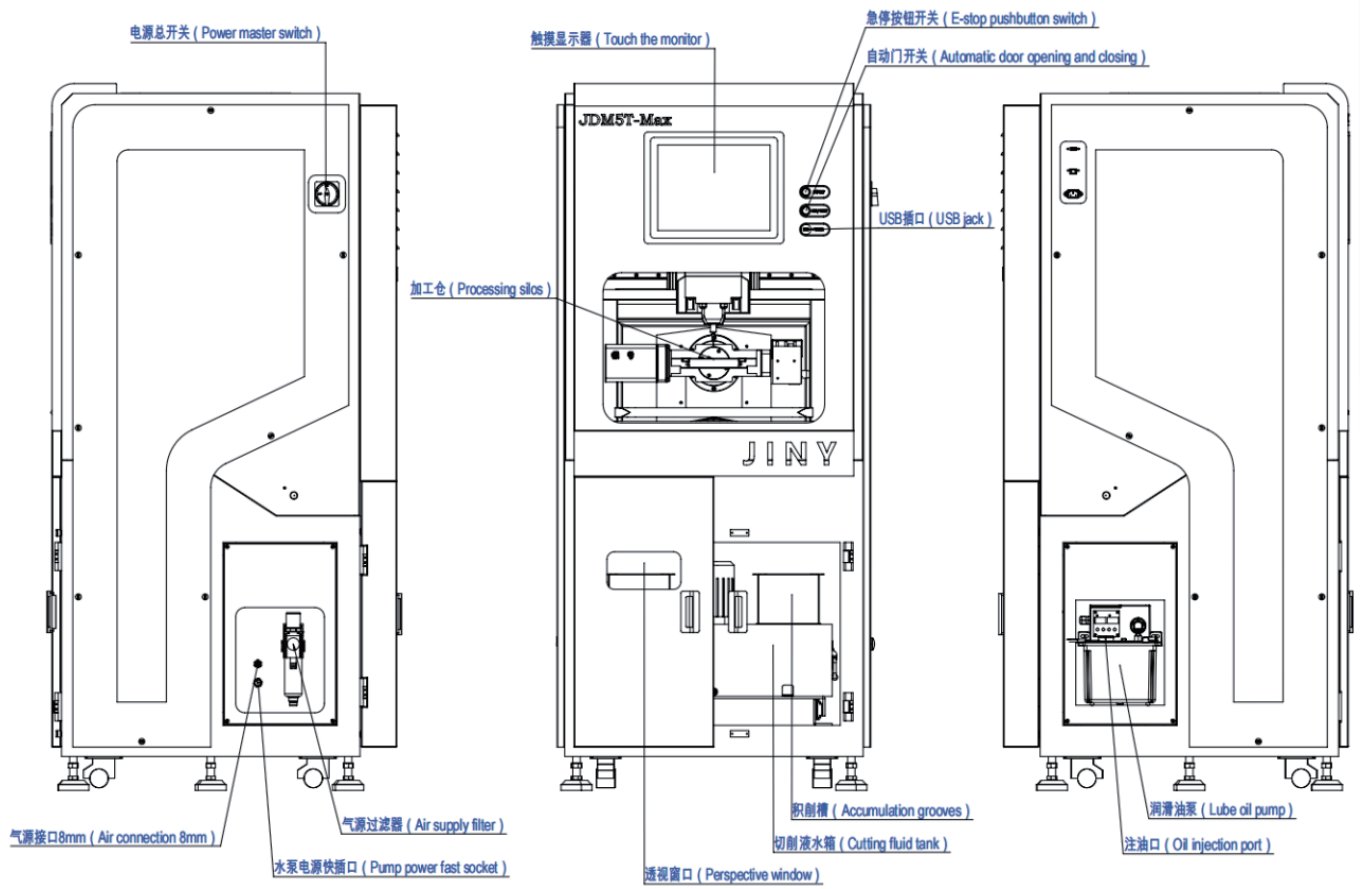



# JDM5 MAX Описание внутренней структуры

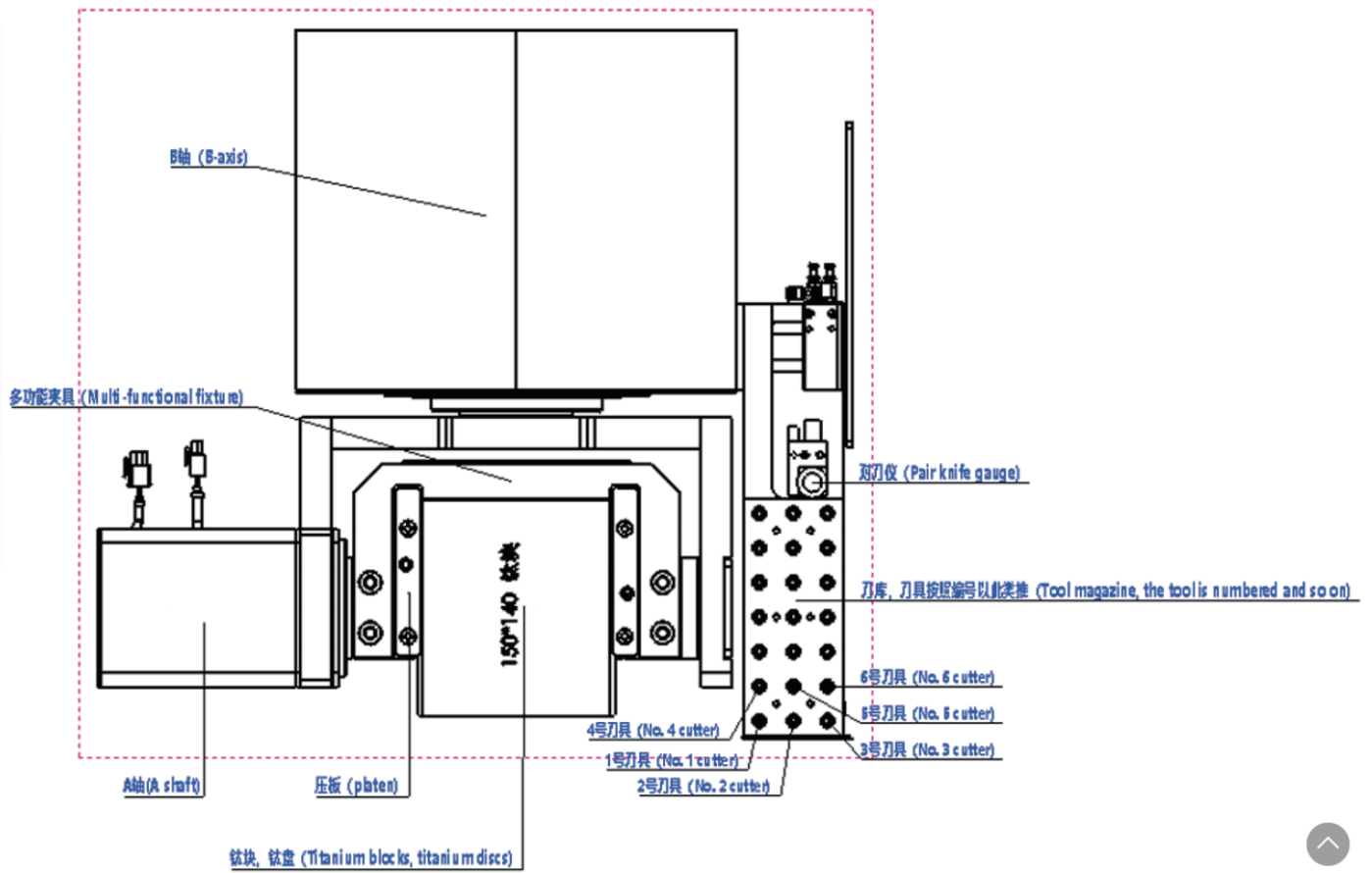







Название		JDM5 MAX- полнофункциональное стоматологический 5-осевой фрезерный станок
Количество инструментов		21
Размер		860*870*1800mm
Вес		1200кг
Входное напряжение		220 В
Мощность шпинделя		2.5 кВт
Мощность		8 кВт
Светильники		квадратная тарелка 140mm*150mm, круглая тарелка 98mm
Шпинделя	Режим	Влажная обработка
	Скорость шпинделя	60000 rpm
Максимальный рабочий угол	A-Axis	360° -90°
	B-Axis	±30°
среднее время обработки	Абатмент	7 - 20 минут
	Имплантат Бар	3-5 часов
	Имплантат мост	4-7 часов



**JINY**  
DENTAL CAD/CAM  
进亦科技

**CONTACT US**

ООО «SHANGHAI JINY CAD/CAM CO.,LTD»  
г.Шанхай Район Цзядин,Антинг,ул. Мою-роуд  
Тел./WhatsApp +86 18616212132  
Почта jiny123@foxmail.com  
Иван Wang

